

PN 10 Art. P2219010

PN 16 Art. P2219016

PN 25 Art. P2219025

PN 40 Art. P2219040

КЛАПАН ЗАЩИТЫ ОТ ГИДРОУДАРА

КОМПЛЕКТУЮЩИЕ:

- 1 ЗАПИРАЮЩИЙ ШАРОВОЙ КЛАПАН
- 2 ФИЛЬТР
- 3 КАЛИБРОВАННОЕ ОТВЕРСТИЕ
- 4 ИГОЛЬЧАТЫЙ КЛАПАН
- 5 ВСПОМОГАТЕЛЬНЫЙ КЛАПАН СБРОСА ДАВЛЕНИЯ
- 6 ВСПОМОГАТЕЛЬНЫЙ КЛАПАН НИЗКОГО ДАВЛЕНИЯ
- 7 УДАЛЕННАЯ ШИНА СЧИТЫВАНИЯ (ПРИ НЕОБХОДИМОСТИ)
- 8 РЕГУЛИРУЮЩИЙ КЛАПАН

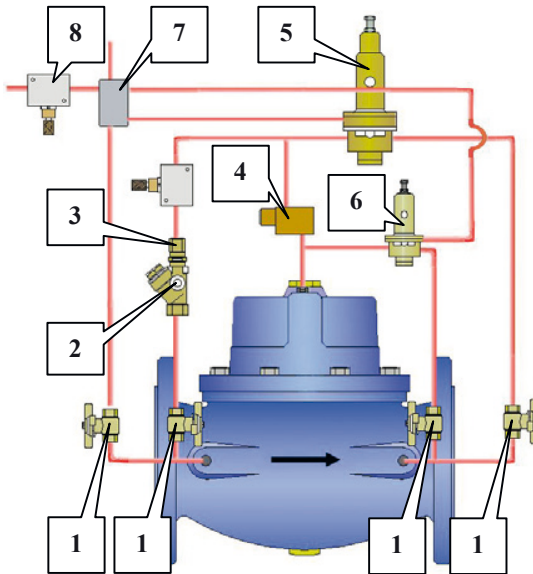

ФУНКЦИИ:

Защита гидравлических систем от воздействия гидроудара из-за нежелательной остановки насоса (как правило, из-за отключения электроэнергии). Схема управления контура улавливает низкое давление, предшествующее высокому росту давления и открывает клапан, чтобы сбросить высокое давления. В нормальном состоянии клапан закрыт, но сбрасывает давление, если оно выше заданного значения. Размеры клапана должны быть надлежащим образом вычислены на основе анализа параметров установки гидравлических насосов. Клапан должен быть рассчитан следующим образом: материал трубы, ее длина и толщина. Номинальная скорость потока и динамическое или статическое давления, максимальное допустимое избыточное давление.

НАСТРОЙКИ:

Клапан оснащен 2 основными клапанами одновременно. Ввод в эксплуатацию производится следующим образом: Шаг 1) создание функции сброса давления. Поверните по часовой стрелке регулировочный винт клапана 5) до максимального сжатия пружины. Насос находится в функции номинального уровня потока и давления. Откройте изолирующий клапан, установленный на входе со стороны главного клапана, клапан закрыт, поверните против часовой стрелки регулировочный винт клапана 5), чтобы найти точки срабатывания функции сброса. Поверните на пол-оборота против часовой стрелки регулировочный винт. Функция сброса установлена. Затем, прежде чем настраивать клапан низкого давления, установите манометра на соединение распределителя 7). Поверните его против часовой стрелки регулирующий винт клапана 6) до минимального сжатия пружины. Чтобы закрыть запирающий шаровой клапан на входе распределителя 7) и, как следствие, через регулировочную иглу 8), снизьте давление до значения, рассчитанного на основании размеров клапана. Медленно поверните по часовой стрелке регулировочный винт клапана 6). Когда клапан начинает открываться с действием клапана (6), снова откройте запирающий шаровой клапан 1) (входное давление на распределитель 7). Клапан закрывается. Предупреждение: Все регулировки должны осуществляться хорошо обученным персоналом, владеющим специальными знаниями такого клапана.

PN 10 Art. P2000 010

PN 16 Art. P2000 016

PN 25 Art. P2000 025

PN 40 Art. P2000 040

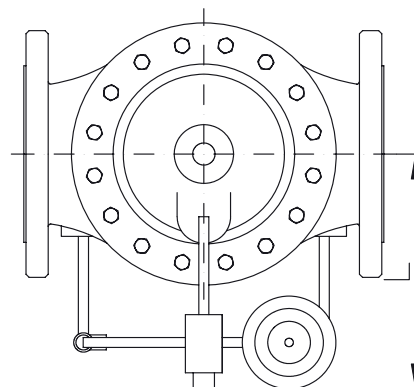
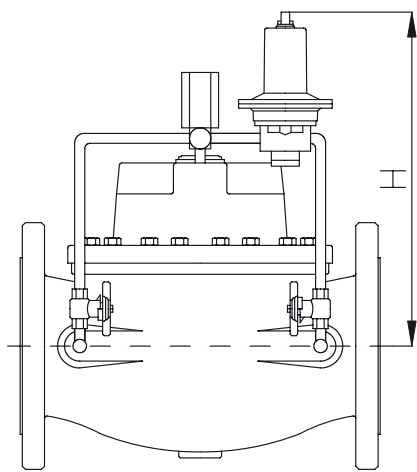
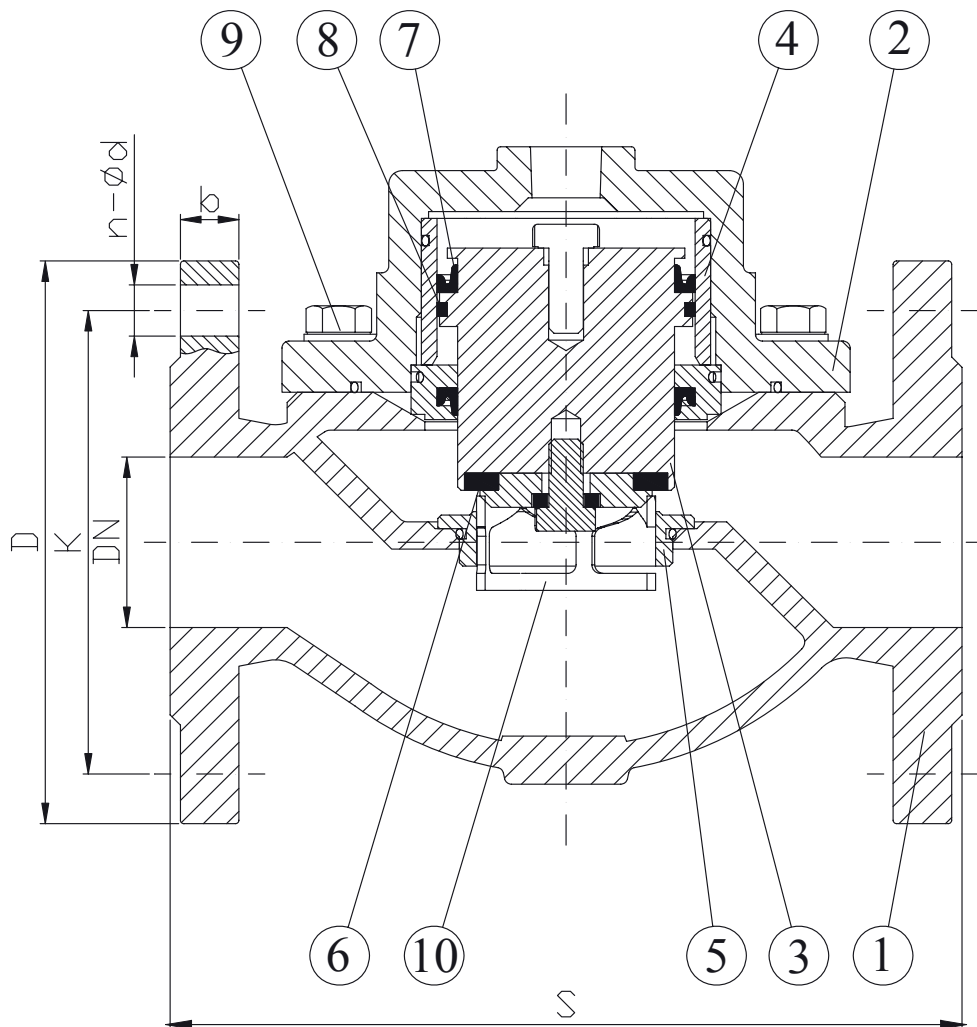



PN 10 Art. P2000 010

PN 16 Art. P2000 016

PN 25 Art. P2000 025

PN 40 Art. P2000 040

КОМПЛЕКТУЮЩИЕ:		МАТЕРИАЛЫ
1	КОРПУС	ВЫСОКОПРОЧНЫЙ ЧУГУН GJS 400
2	КРЫШКА	ВЫСОКОПРОЧНЫЙ ЧУГУН GJS 400
3	ПОРШЕНЬ	НЕРЖАВЕЮЩАЯ СТАЛЬ AISI 304
4	ЗАГЛУШКА НАПРАВЛЯЮЩЕЙ ВЕРХНЕГО ЦИЛИНДРА	БРОНЗА
5	ОПОРА КОРПУСА	НЕРЖАВЕЮЩАЯ СТАЛЬ
6	УПЛОТНЕНИЕ	РЕЗИНА NBR
7	МАНЖЕТНОЕ УПЛОТНЕНИЕ	РЕЗИНА NBR
8	СТАБИЛИЗИРУЮЩЕЕ КОЛЬЦО	ТЕФЛОН
9	БОЛТ И ШАЙБА	НЕРЖАВЕЮЩАЯ СТАЛЬ AISI 304
10	V-ОБРАЗНОЕ ОТВЕРСТИЕ	НЕРЖАВЕЮЩАЯ СТАЛЬ

DN	K			D			b			n-ød			S	H	L	Peso Weight (kg)
	PN 10	PN 16	PN 25	PN 10	PN 16	PN 25	PN 10	PN 16	PN 25	PN 10	PN 16	PN 25				
50	125	125	125	165	165	165	19	19	19	4-19	4-19	4-19	230	220	170	20
65	145	145	145	185	185	185	19	19	19	4-19	4-19	8-19	290	250	180	24
80	160	160	160	200	200	200	22	22	22	8-22	8-22	8-22	310	280	200	30
100	180	180	190	220	220	235	19	19	19	8-19	8-19	8-23	350	310	210	43
125	210	210	220	250	250	270	19	19	19	8-19	8-19	8-28	350	380	230	48
150	240	240	250	285	285	300	19	19	20	8-23	8-23	8-28	480	420	250	90
200	295	295	310	340	340	360	20	20	22	8-23	12-23	12-28	600	520	280	142

Diametri superiori a richiesta
Bigger diameters on request

ВНЕШНИЙ ВИД: ISO 5752 серия 1

ФЛАНЦЫ: EN 1092-2

TEST: ISO 5208-NFE 29311-UNI 6884

ЖИДКОСТЬ: potable water or raw water filtered to 2 mm.

РАБОЧАЯ ТЕМПЕРАТУРА: от +2 до +70°C